

J|Ä|S|P|I®

Каталог

AKVA Akvant
Alero Geo S
Pro Solar Al
Akvantti Ego

СОДЕРЖАНИЕ

AKVA NERO	3
AKVA NERO SOLAR	4
AKVA SOLAR	5
AKVA SOLAR PLUS	6
AKVA GEO	7
AKVA GEO SOLAR	8
AKVA GEO SOLAR PLUS	9
AKVANTTI 1400	10
AKVANTTI 2000 ja 2400	11
AKVA EGO	12
AKVA EGO SOLAR	13
AKVA EK	14
AKVASAN	15
AKVA PRO	16
Буферные баки AKVA B	17
Змеевики и электротэны	19

J | Ä | S | P | I®

ОРГАНИЗАЦИЯ
СЕРТИФИЦИРОВАНА
Inspecta

ISO 9001
ISO 3834-2
ISO 14001



ТЕПЛОАККУМУЛЯТОРЫ AKVA NERO

Модельный ряд аккумуляторов Jäspi NERO был разработан в соответствии с ужесточающимися стандартами по эффективному использованию энергии окружающей среды. Превосходная изолирующая способность обеспечивается за счет использования высококачественной бесшовной полиуретановой изоляции и решений, повышающих энергоэффективность.

Особенностью конструкции аккумуляторов AKVA NERO является специальный очень мощный гребенчатый медный змеевик для бытовой воды LK MAX, расположенный по всей высоте бака-аккумулятора. Площадь поверхности теплопередачи змеевика вдвое больше площади обычного змеевика для бытовой воды, в результате чего возрастает объем получаемой горячей воды для бытовых нужд.

AKVA NERO идеально подходит для систем, работающих на нефти, дровах, или для пеллетных котлов. Электротэн можно встроить в аккумулятор для обеспечения нагрева при выходе из строя внешнего источника нагрева (см. стр. 19).

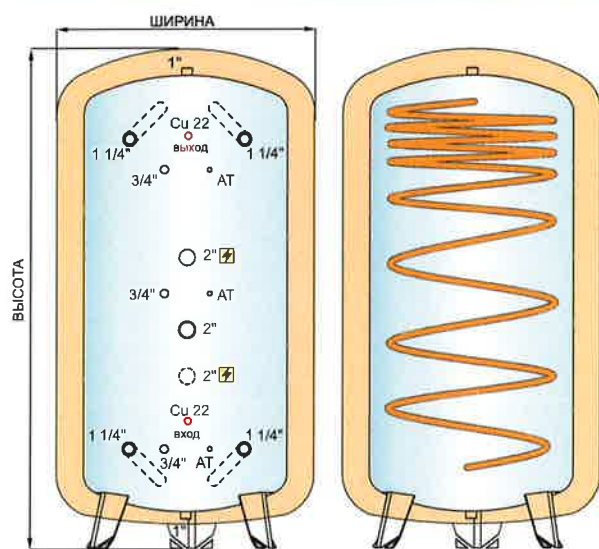

Штуцеры	Кол-во	Размер	Подробные данные
Штуцер для подключения сети/котла	4	1 1/4" 2"	До 4000 литров 5000 литров и более
Штуцер для подключения сети/котла	1	2"	Можно использовать в качестве штуцера для подключения электротэна
Термометр/термостат	3	3/4"	
Крепление датчика	3	Ø 10 мм	
Штуцер для подключения электротэна	1 или 2	2"	1 нагреватель до 750 литров 2 нагревателя на 1000 литров и более
Штуцер для подключения змеевика для бытовой воды	2	Ø 22 мм	Внутренняя резьба NS15, наружная резьба NS20, в верхней и нижней секциях аккумулятора
Дренажное соединение	1	1"	
Соединение для воздухоотвода	1	1"	

Гребенчатый медный змеевик для бытовой воды LK MAX проходит через аккумулятор (снизу вверх). Материал: сильно гребенчатая медь, Ø 22 мм.

Вспомогательные приспособления включают в себя съемные секции и электротэны. Подробную информацию можно получить в нашем отделе продаж.

Обозначение	Ширина [мм]	Высота [мм]	Вес [кг]	Емкость [л]	Р [Бар]	Изоляция [мм]	Саморазряд [Вт]	Класс потребления энергии
AKVA NERO 300 *	810	2100	140	284,0	3	150	78,0	C
AKVA NERO 500 *	900	2100	170	450,0	3	150	88,0	C
AKVA NERO 750 *	1050	2100	210	749,2	3	150	100,0	C
AKVA NERO 1000 *	1150	2150	240	958,4	3	150	106,0	C
AKVA NERO 1500 *	1350	2200	300	1486,4	3	150	159,0	C
AKVA NERO 2000 *	1500	2250	350	1972,4	3	150	175,0	C
AKVA NERO 2500	1500	2250	380	2500	3	100	-	-
AKVA NERO 3000	1600	2300	420	3000	3	100	-	-
AKVA NERO 4000	1800	2450	500	4000	3	100	-	-
AKVA NERO 5000	2000	2500	630	5000	3	100	-	-

* Указанные модели изготовлены в соответствии с регламентом, содержащим требования к экодизайну 814/2013/EU, соответствующая продукция промаркирована знаком CE

AKVA NERO SOLAR

JÄSPI®



ТЕПЛОАККУМУЛЯТОРЫ AKVA NERO SOLAR

Модельный ряд аккумуляторов Jäspi NERO был разработан в соответствии с ужесточающимися стандартами по эффективному использованию энергии окружающей среды. Превосходная изолирующая способность обеспечивается за счет использования высококачественной бесшовной полиуретановой изоляции и решений, повышающих энергоэффективность.

Особенностью конструкции аккумуляторов AKVA NERO SOLAR является специальный очень мощный гребенчатый медный змеевик для бытовой воды, расположенный по всей высоте бака-аккумулятора. Площадь поверхности теплопередачи змеевика вдвое больше площади обычного змеевика для бытовой воды, в результате чего возрастает объем получаемой горячей воды для бытовых нужд. Аккумулятор также оборудован змеевиком солнечной энергии.

ТЕХНИЧЕСКОЕ ОПИСАНИЕ

Идеально подходит для систем, работающих на нефти, дровах, или для пеллетных котлов.

Электротэн можно встроить в аккумулятор для обеспечения нагрева при выходе из строя внешнего источника нагрева (см. стр. 19).

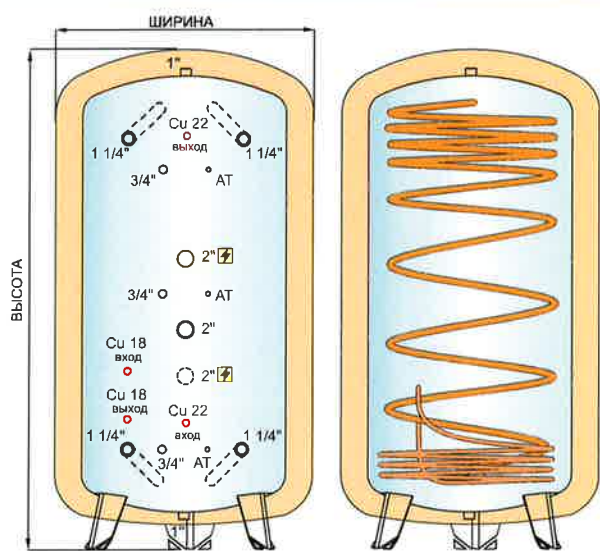

Штуцеры	Кол-во	Размер	Подробные данные
Штуцер для подключения сети/котла	4	1 1/4" 2"	До 4000 литров 5000 литров и более
Штуцер для подключения сети/котла	1	2"	Можно использовать в качестве штуцера для подключения электротэна
Термометр/термостат	3	3/4"	
Крепление датчика	3	Ø 10 мм	
Штуцер для подключения электротэна	1 или 2	2"	1 нагреватель до 750 литров 2 нагревателя на 1000 литров и более
Штуцер для подключения змеевика для бытовой воды	2	Ø 22 мм	Внутренняя резьба NS15, наружная резьба NS20, в верхней и нижней секциях аккумулятора
Штуцер для подключения змеевика солнечной энергии	2	Ø 18 мм	Внутренняя резьба NS15, наружная резьба NS20, в нижней секции аккумулятора
Дренажное соединение	1	1"	
Соединение для воздухоотвода	1	1"	

Гребенчатый медный змеевик для бытовой воды LK MAX проходит через аккумулятор (снизу вверх). Материал: сильно гребенчатая медь, Ø 22 мм.
Змеевик солнечной энергии в аккумуляторах модели AKVA NERO Solar: 6 м для 300 и 500 литров, 12 м для 750 литров и более.
Вспомогательные приспособления включают в себя съемные секции и электротэны. Подробную информацию можно получить в нашем отделе продаж.

Обозначение	Ширина [мм]	Высота [мм]	Вес [кг]	Емкость [л]	P [бар]	Изоляция [мм]	Саморазряд [Вт]	Класс потребления энергии
AKVA NERO SOLAR 300 *	810	2100	140	282,5	3	150	80,0	C
AKVA NERO SOLAR 500 *	900	2100	170	448,5	3	150	90,0	C
AKVA NERO SOLAR 750 *	1050	2100	220	746,1	3	150	102,0	C
AKVA NERO SOLAR 1000 *	1150	2150	250	955,3	3	150	108,0	C
AKVA NERO SOLAR 1500 *	1350	2200	310	1483,3	3	150	161,0	C
AKVA NERO SOLAR 2000 *	1500	2250	360	1969,3	3	150	177,0	C
AKVA NERO SOLAR 2500	1500	2250	390	2500	3	100	-	-
AKVA NERO SOLAR 3000	1600	2300	430	3000	3	100	-	-
AKVA NERO SOLAR 4000	1800	2450	510	4000	3	100	-	-
AKVA NERO SOLAR 5000	2000	2500	640	5000	3	100	-	-

*) Указанные модели изготовлены в соответствии с регламентом, содержащим требования к экодизайну 814/2013/EU, соответствующая продукция промаркирована знаком CE



ТЕПЛОАККУМУЛЯТОРЫ AKVA SOLAR

Мощный гибридный аккумулятор AKVA SOLAR разработан для систем, использующих солнечную энергию как один источник нагрева. В аккумуляторах AKVA SOLAR имеются два змеевика – для подогрева и перегрева бытовой воды и мощный змеевик солнечной энергии для теплоносителей из солнечных коллекторов.

ТЕХНИЧЕСКОЕ ОПИСАНИЕ

Подходит для различных котлов, тепловых насосов, источников солнечной и электрической энергии. Может применяться практически с любым источником нагрева или их сочетанием. Электротэн можно встроить в аккумулятор для обеспечения нагрева при выходе из строя внешнего источника нагрева (см. стр. 19).

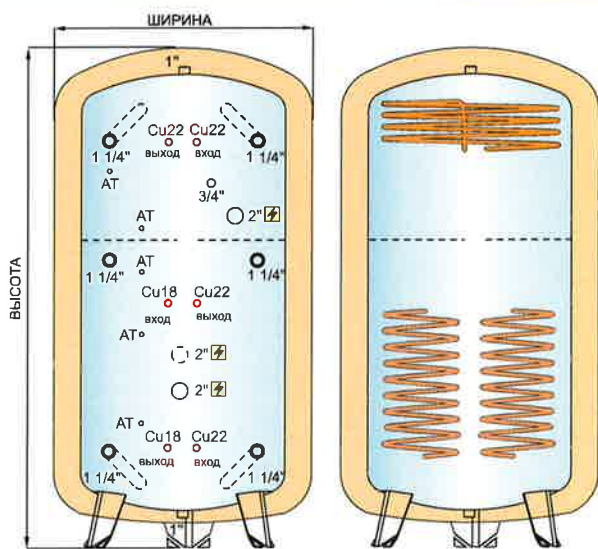

Штуцеры	Кол-во	Размер	Подробные данные
Штуцер для подключения сети/котла	6	1 1/4"	
Термометр/термостат	1	3/4"	
Крепление датчика	5	Ø 10 мм	
Штуцер для подключения электротэна	2 или 3	2"	2 нагревателя до 2000 литров 3 нагревателя на 2500 литров и более
Штуцер для подключения змеевика для бытовой воды	4	Ø 22 мм	В верхней и нижней секциях аккумулятора
Штуцер для подключения змеевика солнечной энергии	2	Ø 18 мм	В нижней секции аккумулятора
Дренажное соединение	1	1"	
Соединение для воздухоотвода	1	1"	

В модели AKVA SOLAR имеются три змеевика. Змеевик предварительного нагрева бытовой воды LK35 в нижней секции и змеевик для бытовой воды LK35 в верхней секции. В нижней секции аккумулятора имеется змеевик солнечной энергии, длиной 6 метров для моделей объемом 300 и 500 литров или длиной 12 метров для моделей объемом 750 литров и более.

Вспомогательные приспособления включают в себя съемные секции и электротэны. Подробную информацию можно получить в нашем отделе продаж.

Обозначение	Ширина [мм]	Высота [мм]	Вес [кг]	Емкость [л]	P [бар]	Изоляция [мм]	Саморазряд [Вт]	Класс потребления энергии
AKVA SOLAR 300 *	810	2100	140	280,5	3	150	64,0	B
AKVA SOLAR 500 *	900	2100	170	446,5	3	150	75,0	B
AKVA SOLAR 750 *	1050	2100	220	744,7	3	150	89,0	B
AKVA SOLAR 1000 *	1150	2150	250	953,3	3	150	96,0	B
AKVA SOLAR 1500 *	1350	2200	310	1481,3	3	150	125,0	C
AKVA SOLAR 2000 *	1500	2250	360	1967,3	3	150	139,0	C
AKVA SOLAR 2500	1500	2250	390	2500	3	100	-	-
AKVA SOLAR 3000	1600	2300	430	3000	3	100	-	-
AKVA SOLAR 4000	1800	2450	510	4000	3	100	-	-
AKVA SOLAR 5000	2000	2500	640	5000	3	100	-	-

*) Указанные модели изготовлены в соответствии с регламентом, содержащим требования к экодизайну 814/2013/EU, соответствующая продукция промаркирована знаком CE

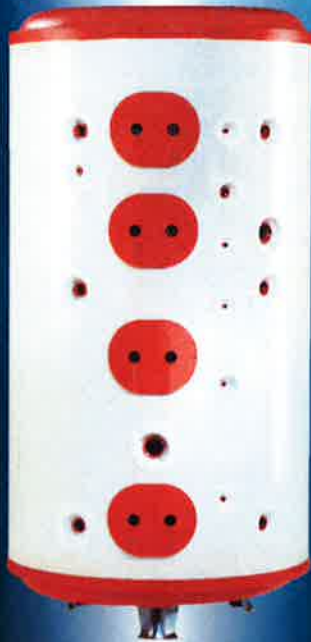

ТЕПЛОАККУМУЛЯТОРЫ AKVA SOLAR PLUS

Гибридные аккумуляторы AKVA SOLAR PLUS отвечают требованиям стандартов по эффективному использованию энергии окружающей среды. С аккумуляторами модельного ряда AKVA SOLAR PLUS могут быть использованы все источники нагрева.

В аккумуляторах AKVA SOLAR PLUS имеются два змеевика для бытовой воды и два змеевика солнечной энергии, которые можно подключить к системам нагрева и подогрева бытовой воды, а также к теплоносителю от солнечных коллекторов.

ТЕХНИЧЕСКОЕ ОПИСАНИЕ

Подходит для различных котлов, тепловых насосов, источников солнечной и электрической энергии.

Может применяться практически с любым источником нагрева или их сочетанием.

Электротэн можно встроить в аккумулятор для обеспечения нагрева при выходе из строя внешнего источника нагрева (см. стр. 19).

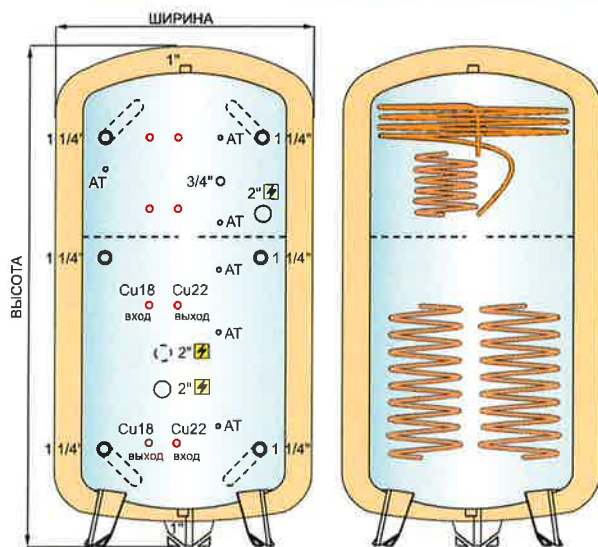

Штуцеры	Кол-во	Размер	Подробные данные
Штуцер для подключения сети/котла	6	1 1/4"	
Термометр/термостат	1	3/4"	
Крепление датчика	6	Ø 10 мм	
Штуцер для подключения электротэна	2 или 3	2"	2 нагревателя до 2000 литров 3 нагревателя на 2500 литров и более
Штуцер для подключения змеевика для бытовой воды	4	Ø 22 мм	В верхней и нижней секциях аккумулятора
Штуцер для подключения змеевика солнечной энергии	4	Ø 18 мм	В нижней секции аккумулятора
Дренажное соединение	1	1"	
Соединение для воздухоотвода	1	1"	

В модели AKVA SOLAR PLUS имеются четыре змеевика. Змеевик предварительного нагрева бытовой воды LK35 в нижней секции и змеевик для бытовой воды LK35 в верхней секции. В нижней секции аккумулятора имеется змеевик солнечной энергии, длиной 6 метров для моделей объемом 300 и 500 литров или длиной 12 метров для моделей объемом 750 литров и более. В верхней секции аккумулятора имеется змеевик солнечной энергии, длиной 6 метров.

AKVA SOLAR PLUS поставляется с клапаном SOLAR PLUS. Вспомогательные приспособления включают в себя съемные секции и электротэны. Подробную информацию можно получить в нашем отделе продаж.

Обозначение	Ширина [мм]	Высота [мм]	Вес [кг]	Емкость [л]	P [бар]	Изоляция [мм]	Саморазряд [Вт]	Класс потребления энергии
AKVA SOLAR PLUS 300 *	810	2100	150	279,0	3	150	66,0	B
AKVA SOLAR PLUS 500 *	900	2100	180	445,0	3	150	77,0	B
AKVA SOLAR PLUS 750 *	1050	2100	230	743,2	3	150	91,0	B
AKVA SOLAR PLUS 1000 *	1150	2150	260	951,8	3	150	98,0	B
AKVA SOLAR PLUS 1500 *	1350	2200	310	1479,8	3	150	127,0	C
AKVA SOLAR PLUS 2000 *	1500	2250	360	1965,8	3	150	141,0	C
AKVA SOLAR PLUS 2500	1500	2250	390	2500	3	100	-	-
AKVA SOLAR PLUS 3000	1600	2300	440	3000	3	100	-	-
AKVA SOLAR PLUS 4000	1800	2450	520	4000	3	100	-	-
AKVA SOLAR PLUS 5000	2000	2500	640	5000	3	100	-	-

*) Указанные модели изготовлены в соответствии с регламентом, содержащим требования к экодизайну 814/2013/EU, соответствующая продукция промаркирована знаком CE



ТЕПЛОАККУМУЛЯТОРЫ AKVA GEO

Гибридные аккумуляторы AKVA GEO разработаны в соответствии с ужесточающимися стандартами по эффективному использованию энергии окружающей среды. AKVA GEO, в частности, рассчитаны на обогревательные системы с использованием тепловых насосов. В стандартной комплектации аккумулятор AKVA GEO оборудован двумя мощными змеевиками для бытовой воды, которые можно подсоединить для нагрева и подогрева бытовой воды.

AKVA GEO легко настраивается и совместим со всеми источниками нагрева.

ТЕХНИЧЕСКОЕ ОПИСАНИЕ

Подходит для различных котлов, тепловых насосов, источников электрической энергии. Может применяться практически с любым источником нагрева или их сочетанием.

Электротэн можно встроить в аккумулятор для обеспечения нагрева при выходе из строя внешнего источника нагрева (см. стр. 19).

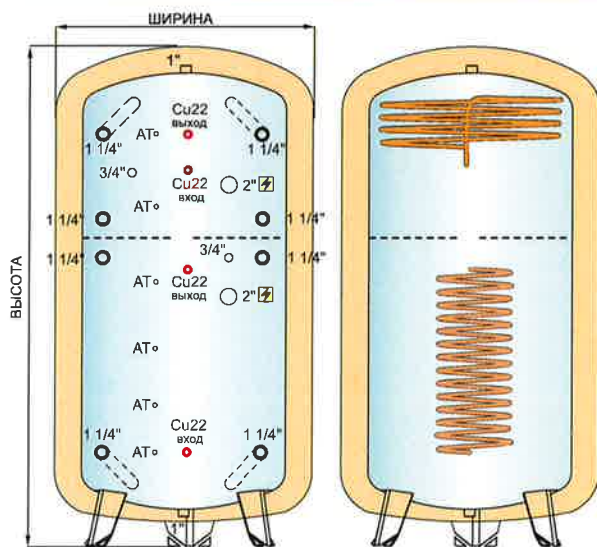

Штуцеры	Кол-во	Размер	Подробные данные
Штуцер для подключения сети/котла	8	1 1/4"	
Термометр/термостат	2	3/4"	
Крепление датчика	6	Ø 10 мм	
Штуцер для подключения электротэна	2	2"	
Штуцер для подключения змеевика для бытовой воды	4	Ø 22 мм	В верхней и нижней секциях аккумулятора
Дренажное соединение	1	1"	
Соединение для воздухоотвода	1	1"	

В модели AKVA GEO имеются два змеевика: змеевик предварительного нагрева бытовой воды LK35 в нижней секции и змеевик для бытовой воды LK35 в верхней секции.

Вспомогательные приспособления включают в себя съемные секции и электротэны. Подробную информацию можно получить в нашем отделе продаж.

Обозначение	Ширина [мм]	Высота [мм]	Вес [кг]	Емкость [л]	P [бар]	Изоляция [мм]	Саморазряд [Втг]	Класс потребления энергии
AKVA GEO 300 *	810	2100	160	281,0	3	150	64,0	B
AKVA GEO 500 *	900	2100	180	447,0	3	150	75,0	B
AKVA GEO 750 *	1050	2100	210	746,8	3	150	89,0	B
AKVA GEO 1000 *	1150	2150	240	955,4	3	150	96,0	B
AKVA GEO 1500 *	1350	2200	300	1483,4	3	150	125,0	B
AKVA GEO 2000 *	1500	2250	350	1969,4	3	150	139,0	C
AKVA GEO 2500	1500	2250	380	2500	3	100	-	-
AKVA GEO 3000	1600	2300	420	3000	3	100	-	-
AKVA GEO 4000	1800	2450	500	4000	3	100	-	-
AKVA GEO 5000	2000	2500	630	5000	3	100	-	-

*) Указанные модели изготовлены в соответствии с регламентом, содержащим требования к экодизайну 814/2013/EU, соответствующая продукция промаркирована знаком CE

AKVA GEO SOLAR

JÄSPI®



ТЕПЛОАККУМУЛЯТОРЫ AKVA GEO SOLAR

Гибридные аккумуляторы AKVA GEO SOLAR разработаны в соответствии с ужесточающимися стандартами по эффективному использованию энергии окружающей среды. AKVA GEO SOLAR, в частности, рассчитаны на обогревательные системы с использованием тепловых насосов. В стандартной комплектации аккумулятор AKVA GEO SOLAR оборудован двумя мощными змеевиками для бытовой воды, которые можно подсоединить для нагрева и подогрева бытовой воды. В нижней секции аккумулятора также есть змеевик солнечной энергии.

AKVA GEO легко настраивается и совместим со всеми источниками нагрева.

ТЕХНИЧЕСКОЕ ОПИСАНИЕ

Подходит для различных котлов, тепловых насосов, источников солнечной и электрической энергии. Может применяться практически с любым источником нагрева или их сочетанием.

Электротэн можно встроить в аккумулятор для обеспечения нагрева при выходе из строя внешнего источника нагрева (см. стр. 19).

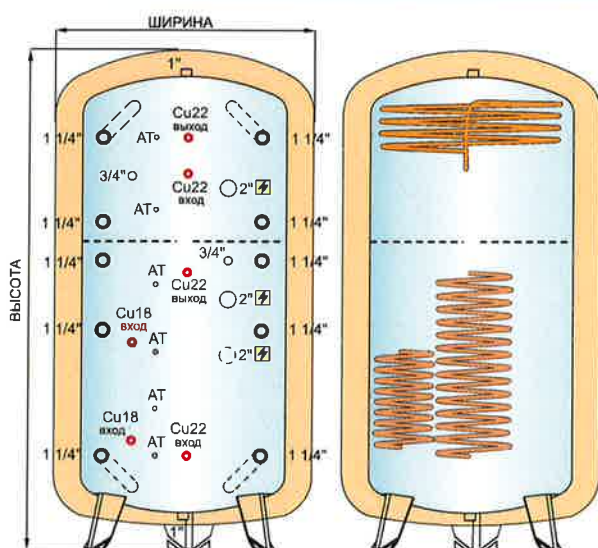

Штуцеры	Кол-во	Размер	Подробные данные
Штуцер для подключения сети/котла	10	1 1/4"	
Термометр/термостат	2	3/4"	
Крепление датчика	6	Ø 10 мм	
Штуцер для подключения электротэна	2 или 3	2"	2 нагревателя до 2000 литров 3 нагревателя на 2500 литров и более
Штуцер для подключения змеевика для бытовой воды	4	Ø 22 мм	В верхней и нижней секциях аккумулятора
Штуцер для подключения змеевика солнечной энергии	2	Ø 18 мм	В нижней секции аккумулятора
Дренажное соединение	1	1"	
Соединение для воздухоотвода	1	1"	

В модели AKVA GEO SOLAR имеются три змеевика. В нижней секции имеется змеевик предварительного нагрева бытовой воды LK35, а в верхней секции – змеевик для бытовой воды LK45. В нижней секции аккумулятора имеется змеевик солнечной энергии, длиной 6 метров для моделей объемом 300 и 500 литров или длиной 12 метров для моделей объемом 750 литров и более.

Вспомогательные приспособления включают в себя съемные секции и электротэны. Подробную информацию можно получить в нашем отделе продаж.

Обозначение	Ширина [мм]	Высота [мм]	Вес [кг]	Емкость [л]	P [бар]	Изоляция [мм]	Саморазряд [Вт]	Класс потребления энергии
AKVA GEO SOLAR 300 *	810	2100	160	279,5	3	150	66,0	B
AKVA GEO SOLAR 500 *	900	2100	190	445,5	3	150	77,0	B
AKVA GEO SOLAR 750 *	1050	2100	220	743,7	3	150	91,0	B
AKVA GEO SOLAR 1000 *	1150	2150	250	952,3	3	150	98,0	B
AKVA GEO SOLAR 1500 *	1350	2200	310	1480,3	3	150	127,0	C
AKVA GEO SOLAR 2000 *	1500	2250	360	1966,3	3	150	141,0	C
AKVA GEO SOLAR 2500	1500	2250	390	2500	3	100	-	-
AKVA GEO SOLAR 3000	1600	2300	430	3000	3	100	-	-
AKVA GEO SOLAR 4000	1800	2450	510	4000	3	100	-	-
AKVA GEO SOLAR 5000	2000	2500	640	5000	3	100	-	-

*) Указанные модели изготовлены в соответствии с регламентом, содержащим требования к экодизайну 814/2013/EU, соответствующая продукция промаркирована знаком CE

AKVA GEO SOLAR PLUS

J|Ä|S|P|i

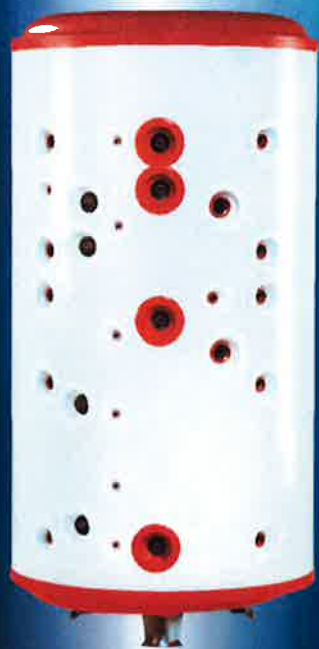

ТЕПЛОАККУМУЛЯТОРЫ AKVA GEO SOLAR PLUS

Гибридные аккумуляторы AKVA GEO SOLAR PLUS разработаны в соответствии с ужесточающимися стандартами по эффективному использованию энергии окружающей среды.

AKVA GEO SOLAR PLUS, в частности, рассчитаны на обогревательные системы с использованием тепловых насосов. В стандартной комплектации аккумулятор AKVA GEO SOLAR PLUS оборудован двумя мощными змеевиками для нагрева и подогрева бытовой воды. Он также снабжен двумя змеевиками солнечной энергии, что позволяет оптимизировать расходы на солнечную энергию.

AKVA GEO SOLAR PLUS легко настраивается и совместим со всеми источниками нагрева.

ТЕХНИЧЕСКОЕ ОПИСАНИЕ

Подходит для различных котлов, тепловых насосов, источников солнечной и электрической энергии.

Может применяться практически с любым источником нагрева или их сочетанием.

Электротэн можно встроить в аккумулятор для обеспечения нагрева при выходе из строя внешнего источника нагрева (см. стр. 19).

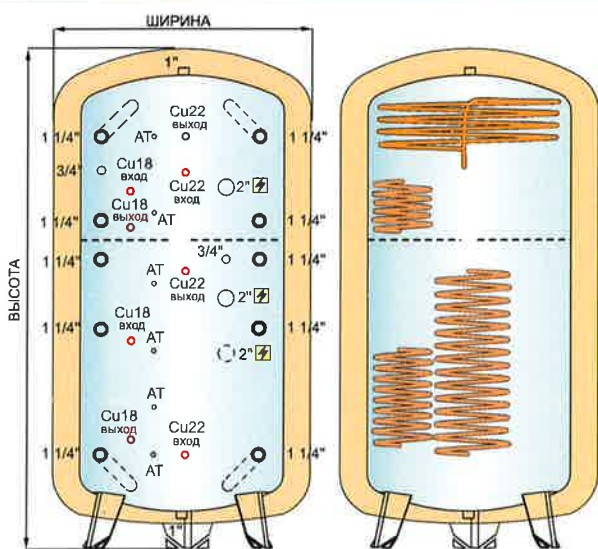

Штуцеры	Кол-во	Размер	Подробные данные
Штуцер для подключения сети/котла	10	1 1/4"	
Термометр/термостат	2	3/4"	
Крепление датчика	6	Ø 10 мм	
Штуцер для подключения электротэна	2 или 3	2"	2 нагревателя до 2000 литров 3 нагревателя на 2500 литров и более
Штуцер для подключения змеевика для бытовой воды	4	Ø 22 мм	В верхней и нижней секциях аккумулятора
Штуцер для подключения змеевика солнечной энергии	4	Ø 18 мм	В нижней секции аккумулятора
Дренажное соединение	1	1"	
Соединение для воздухоотвода	1	1"	

В модели AKVA GEO SOLAR PLUS имеются четыре змеевика. В нижней секции имеется змеевик предварительного нагрева бытовой воды LK35, а в верхней секции – змеевик для бытовой воды LK45. В нижней секции аккумулятора имеется змеевик солнечной энергии, длиной 6 метров для моделей объемом 300 и 500 литров или длиной 12 метров для моделей объемом 750 литров и более. В верхней секции аккумулятора имеется змеевик солнечной энергии, длиной 6 метров.

AKVA GEO SOLAR PLUS поставляется с клапаном SOLAR PLUS. Вспомогательные приспособления включают в себя съемные секции и электротэны. Подробную информацию можно получить в нашем отделе продаж.

Обозначение	Ширина [мм]	Высота [мм]	Вес [кг]	Емкость [л]	Р [бар]	Изоляция [см]	Саморазряд [Вт]	Класс потребления энергии
AKVA GEO SOLAR PLUS 300 *	810	2100	170	278,0	3	150	68,0	B
AKVA GEO SOLAR PLUS 500 *	900	2100	200	444,0	3	150	79,0	B
AKVA GEO SOLAR PLUS 750 *	1050	2100	230	742,2	3	150	93,0	B
AKVA GEO SOLAR PLUS 1000 *	1150	2150	260	950,8	3	150	100,0	B
AKVA GEO SOLAR PLUS 1500 *	1350	2200	310	1478,8	3	150	129,0	C
AKVA GEO SOLAR PLUS 2000 *	1500	2250	360	1964,8	3	150	143,0	C
AKVA GEO SOLAR PLUS 2500	1500	2250	390	2500	3	100	-	-
AKVA GEO SOLAR PLUS 3000	1600	2300	440	3000	3	100	-	-
AKVA GEO SOLAR PLUS 4000	1800	2450	520	4000	3	100	-	-
AKVA GEO SOLAR PLUS 5000	2000	2500	640	5000	3	100	-	-

*) Указанные модели изготовлены в соответствии с регламентом, содержащим требования к экодизайну 814/2013/EU, соответствующая продукция промаркирована знаком CE

AKVANTTI 1400

JÄSPI®



AKVANTTI

Аккумуляторы AKVANTTI подходят для новых строящихся и реконструируемых объектов. Благодаря своей ширине всего в 810 мм, такие аккумуляторы можно пронести практически в любой дверной проем.

Аккумулятор AKVANTTI объемом 1400 литров в стандартной комплектации оснащен мощным змеевиком теплообмена LK45 для нагрева бытовой воды. В аккумуляторе предусмотрены два люка для подключения змеевиков.

AKVANTTI 1400 E: поставляется без змеевиков
 AKVANTTI 1400 EK: поставляется со змеевиком LK45 в верхней секции
 AKVANTTI 1400 EK+K: поставляется с двумя змеевиками LK45

ТЕХНИЧЕСКОЕ ОПИСАНИЕ

Модель овальной формы толщиной 810 мм. Идеально подходит для систем, работающих на нефти, дровах, или для пеллетных котлов. Через нижний люк можно установить змеевик для подогрева бытовой воды или змеевик солнечной энергии. Электротэн можно встроить в аккумулятор для обеспечения нагрева при выходе из строя внешнего источника нагрева (см. стр. 19).

В местах подключения направляющие трубки 2" и 1 1/4"

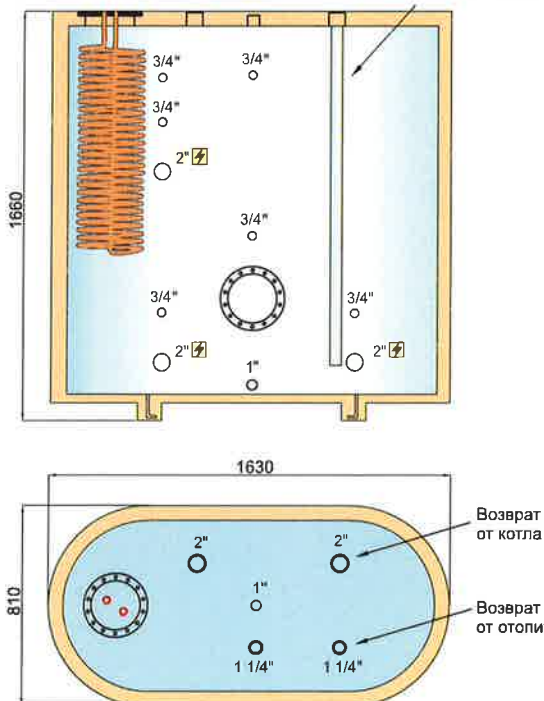

Штуцеры	Кол-во	Размер	Подробные данные
Штуцер для подключения контура отопления	2	1 1/4"	
Штуцер для подключения котла	2	2"	
Термометр/термостат	6	3/4"	
Штуцер для подключения электротэна	3	2"	
Штуцер для подключения змеевика для бытовой воды		Ø 22 мм	
Штуцер для подключения змеевика для бытовой воды	2	Ø 200 мм	В верхней и нижней секциях аккумулятора
Дренажное соединение	1	1"	
Соединение для воздухоотвода	1	1"	

В аккумуляторе AKVANTTI 1400 E предусмотрены два люка для подключения змеевиков. В аккумуляторе AKVANTTI 1400 EK в верхней секции предусмотрен змеевик для бытовой воды LK45. В аккумуляторе AKVANTTI 1400 EK+K в верхней и средней секциях предусмотрены два змеевика LK45.

Вспомогательные приспособления включают в себя электротэны, змеевики для подключения через нижний люк, двойные змеевики и т. д. Подробную информацию можно получить в нашем отделе продаж.

Обозначение	Ширина (мм)	Высота (мм)	Вес (кг)	Емкость (л)	P (бар)	Саморазряд (Вт)	Изоляция (мм)
AKVANTTI 1400 E *	1630	1660	410	1310,5	1,5 **	191,0	в среднем 50
AKVANTTI 1400 EK *	1630	1660	420	1305,9	1,5 **	191,0	в среднем 50
AKVANTTI 1400 EK+K *	1630	1660	430	1301,3	1,5 **	191,0	в среднем 50

***) также имеется модель на 3 бара

*) Указанные модели изготовлены в соответствии с регламентом, содержащим требования к экодизайну 814/2013/EU, соответствующая продукция промаркирована знаком CE

AKVANTTI 2000 и 2400

J|Ä|S|P|I®



AKVANTTI 2000 и 2400

Аккумуляторы AKVANTTI подходят для новых строящихся и реконструируемых объектов. Благодаря своей ширине всего в 810 мм, такие аккумуляторы можно пронести практически в любой дверной проем. Аккумуляторы AKVANTTI в стандартной комплектации оснащены мощным змеевиком теплообмена LK45 для нагрева бытовой воды. В аккумуляторе предусмотрены два люка для подключения змеевиков.

AKVANTTI 2000/2400 E: поставляется без змеевиков
 AKVANTTI 2000/2400 EK: поставляется со змеевиком LK45 в верхней секции
 AKVANTTI 2000/2400 EK+K: поставляется с двумя змеевиками LK45

ТЕХНИЧЕСКОЕ ОПИСАНИЕ

Модель овальной формы толщиной 810 мм. Идеально подходит для систем, работающих на нефти, дровах, или для пеллетных котлов. Через нижний люк можно установить змеевик для подогрева бытовой воды или змеевик солнечной энергии. Электротэн можно встроить в аккумулятор для обеспечения нагрева при выходе из строя внешнего источника нагрева (см. стр. 19).

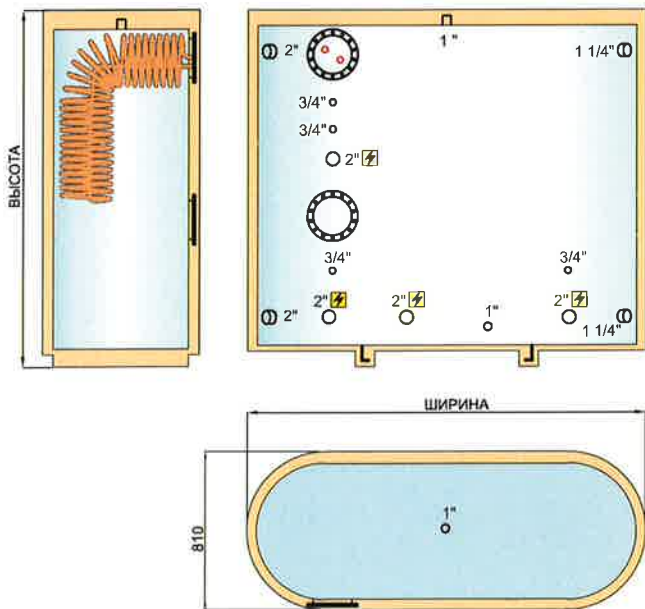

Штуцеры	Кол-во	Размер	Подробные данные
Штуцер для подключения контура отопления	2	1 1/4"	
Штуцер для подключения котла	2	2"	
Термометр/термостат	4	3/4"	
Штуцер для подключения электротэна	4	2"	
Штуцер для подключения змеевика для бытовой воды		Ø 22 мм	
Люки для подключения змеевика для бытовой воды	2	Ø 200 мм	Друг под другим на одной стороне аккумулятора
Дренажное соединение	1	1"	
Соединение для воздухоотвода	1	1"	

В аккумуляторе AKVANTTI 2000 E и 2400 E предусмотрены два люка для подключения змеевиков.

В аккумуляторе AKVANTTI 2000 EK и 2400 EK в верхней секции предусмотрен змеевик для бытовой воды LK45.

В аккумуляторе AKVANTTI 2000 EK+K и 2400 EK+K в верхней и средней секциях предусмотрены два змеевика LK45.

Вспомогательные приспособления включают в себя электротэны, змеевики для подключения через нижний люк, двойные змеевики и т. д. Подробную информацию можно получить в нашем отделе продаж.

Обозначение	Ширина (мм)	Высота (мм)	Вес [кг]	Емкость [л]	P (бар)	Саморазряд [Вт]	Изоляция [мм]
AKVANTTI 2000 E *	2060	1840	490	1878,5	1,5 **	221,0	в среднем 50
AKVANTTI 2000 EK *	2060	1840	500	1873,9	1,5 **	221,0	в среднем 50
AKVANTTI 2000 EK+K *	2060	1840	510	1869,3	1,5 **	221,0	в среднем 50
AKVANTTI 2400 E	2060	2160	550	2400	1,5 **	-	в среднем 50
AKVANTTI 2400 EK	2060	2160	560	2400	1,5 **	-	в среднем 50
AKVANTTI 2400 EK+K	2060	2160	570	2400	1,5 **	-	в среднем 50

**) также имеется модель на 3 бара

*) Указанные модели изготовлены в соответствии с регламентом, содержащим требования к экодизайну 814/2013/EU, соответствующая продукция промаркирована знаком CE



ТЕПЛОАККУМУЛЯТОРЫ AKVA EGO

AKVA EGO – Ваше решение в области сохранения энергии отопительной системы и обеспечения больших объемов горячего водоснабжения. AKVA EGO совместимы со всеми источниками нагрева и идеально подходят для работы с тепловым насосом или водогрейным котлом.

Особенностью конструкции модели AKVA EGO является специальный очень мощный гребенчатый медный змеевик для бытовой воды, расположенный по всей высоте бака-аккумулятора. Площадь поверхности теплопередачи змеевика вдвое больше площади обычного змеевика для бытовой воды, в результате чего возрастает объем получаемой горячей воды для бытовых нужд.

ТЕХНИЧЕСКОЕ ОПИСАНИЕ

К примеру, оптимально подходит для работы с тепловым насосом. Электротэн можно встроить в аккумулятор для обеспечения нагрева при выходе из строя внешнего источника нагрева (см. стр. 19).

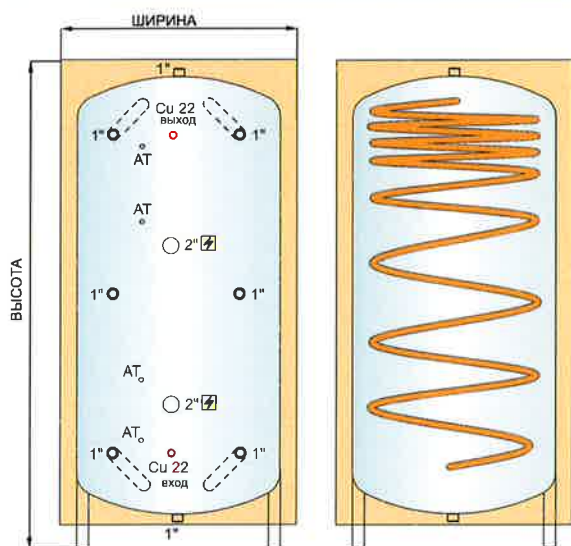

Штуцеры	Кол-во	Размер	Подробные данные
Штуцер для подключения сети/котла	6	1"	
Крепление датчика	4	Ø 10 мм	
Штуцер для подключения электротэна	2	2"	
Штуцер для подключения змеевика для бытовой воды	2	Ø 22 мм	Внутренняя резьба NS15, наружная резьба NS20, в верхней и нижней секциях аккумулятора
Дренажное соединение	1	1"	
Соединение для воздухоотвода	1	1"	

Змеевик для бытовой воды в аккумуляторе AKVA EGO представляет собой гребенчатый медный змеевик LK MAX, проходящий через весь аккумулятор (снизу вверх). Гребенчатый змеевик изготовлен из меди, Ø 22 мм.

Вспомогательные приспособления включают в себя электротэны. Подробную информацию можно получить в нашем отделе продаж.

Обозначение	Ширина (мм)	Высота (мм)	Вес (кг)	Емкость [л]	P (бар)	Изоляция (мм)	Саморазряд [Вт]	Класс потребления энергии
AKVA EGO 500 *	810	1550	135	444,3	3	50	125,0	D
AKVA EGO 700 *	810	2050	165	632,8	3	50	142,0	-

*) Указанные модели изготовлены в соответствии с регламентом, содержащим требования к экодизайну 814/2013/EU, соответствующая продукция промаркирована знаком CE



ТЕПЛОАККУМУЛЯТОРЫ AKVA EGO SOLAR

AKVA EGO SOLAR – Ваше решение в области сохранения энергии отопительной системы и обеспечения больших объемов горячего водоснабжения. AKVA EGO SOLAR совместимы со всеми источниками нагрева и идеально подходят для работы с тепловым насосом или водогрейным котлом.

Особенностью конструкции моделей EGO является очень мощный гребенчатый змеевик для бытовой воды, выполненный из меди и расположенный по всей высоте бака-аккумулятора. Площадь теплопередачи змеевика вдвое больше площади обычного змеевика для бытовой воды, в результате чего возрастает объем получаемой горячей воды для бытовых нужд. В модели AKVA EGO SOLAR также есть 6-метровый змеевик солнечной энергии, позволяющий накапливать в баке энергию от солнечных коллекторов, делая отопительную систему еще более энергоэффективной и безопасной для окружающей среды.

ТЕХНИЧЕСКОЕ ОПИСАНИЕ

К примеру, оптимально подходит для работы с тепловым насосом. Электротэн можно встроить в аккумулятор для обеспечения нагрева при выходе из строя внешнего источника нагрева (см. стр. 19).

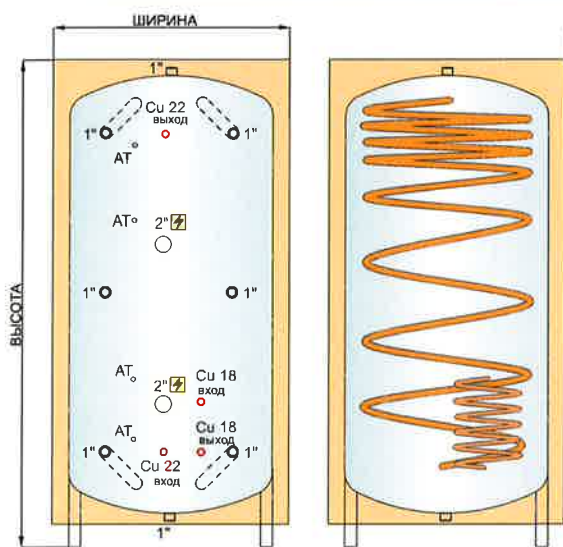

Штуцеры	Кол-во	Размер	Подробные данные
Штуцер для подключения сетикотла	6	1"	
Крепление датчика	4	Ø 10 мм	
Штуцер для подключения электротэна	2	2"	
Штуцер для подключения змеевика для бытовой воды	2	Ø 22 мм	Внутренняя резьба NS15, наружная резьба NS20, в верхней и нижней секциях аккумулятора
Штуцер для подключения змеевика солнечной энергии	2	Ø 18 мм	Внутренняя резьба NS15, наружная резьба NS20, в нижней секции аккумулятора
Дренажное соединение	1	1"	
Соединение для воздухоотвода	1	1"	

Змеевик для бытовой воды в аккумуляторе AKVA EGO SOLAR представляет собой гребенчатый медный змеевик LK SPEC, проходящий через весь аккумулятор (снизу вверх). Гребенчатый змеевик изготовлен из меди, Ø 22 мм.

В аккумуляторе также есть змеевик солнечной энергии, длиной: 6 метров для модели объемом 500 литров и 12 метров для модели объемом 700 литров

Вспомогательные приспособления включают в себя электротэны. Подробную информацию можно получить в нашем отделе продаж.

Обозначение	Ширина [мм]	Высота [мм]	Вес [кг]	Емкость [л]	Р [бар]	Изоляция [мм]	Саморазряд [Вт]	Класс потребления энергии
AKVA EGO SOLAR 500 *	810	1550	140	442,8	3	50	127,0	
AKVA EGO SOLAR 700 *	810	2050	175	629,7	3	50	144,0	-

*) Указанные модели изготовлены в соответствии с регламентом, содержащим требования к экодизайну 814/2013/EU, соответствующая продукция промаркирована знаком CE

Индивидуальные баки-аккумуляторы АКВА ЕК

J|Ä|S|P|i

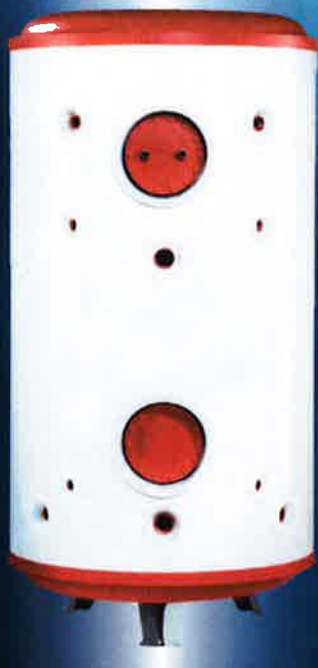

АКВА ЕК

Емкость изготавливаемых под заказчика баков-аккумуляторов АКВА ЕК варьируется от 300 до 10 000 литров. Давление составляет 3 бара, но имеются модели на 4 и 6 бар. Изоляция выполнена из бесшовного полиуретана толщиной 100 мм с защитной пластиной. Изоляция возможна со съемными боковыми секциями.

В стандартной комплектации змеевик LK35 для нагрева бытовой воды устанавливается через верхний люк. Змеевик для подогрева бытовой воды, змеевик солнечной энергии или другой зарядный змеевик можно установить в нижней секции. В аккумуляторе предусмотрены 2" соединения для подключения электротэнов и направляющих труб для обеспечения правильного распределения тепла. Соединения предусмотрены рядом с поверхностью изоляции, что облегчает установку. Аккумулятор можно укоротить, приподнять, изменить форму и оборудовать выравнивающими плитами, электротэнами, ниппельными соединениями, фланцевыми соединениями и различными люками и змеевиками. Подробную информацию можно получить в нашем отделе продаж.

ТЕХНИЧЕСКОЕ ОПИСАНИЕ

Идеально подходит для систем, работающих на нефти, дровах, или для пеллетных котлов. Электротэн можно встроить в аккумулятор для обеспечения нагрева при выходе из строя внешнего источника нагрева (см. стр. 19).

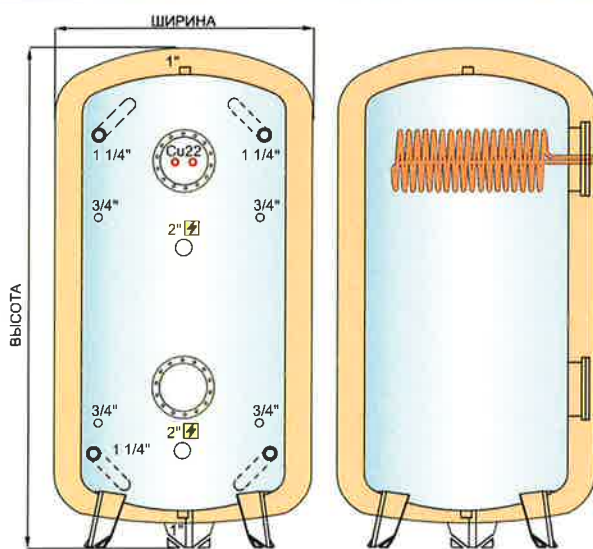

Типовое исполнение бака-аккумулятора АКВА ЕК:

Штуцеры	Кол-во	Размер	Подробные данные
Штуцер для подключения сити/котла	4	1 1/4"	В моделях объемом более 2000 литров обычно 2"
Термометр/термостат	4	3/4"	
Штуцер для подключения электротэна	2	2"	
Штуцер для подключения змеевика для бытовой воды	2	Ø 22 мм	В верхней секции аккумулятора. Нижний люк часто используется для установки второго змеевика для подогрева бытовой воды или для подвода солнечной энергии.
Дренажное соединение	1	1"	
Соединение для воздухоотвода	1	1"	

Змеевик LK35 в основном устанавливается через верхний люк аккумулятора модели АКВА ЕК. Опционально предлагается широкий диапазон змеевиков различных размеров с возможностью их использования для нагрева бытовой воды или для подвода тепловой энергии к аккумулятору.

Изменяемые составляющие: электротэны, змеевики, двойные змеевики, разделительные перегородки, особые разъемы для подключения и т. д. Подробную информацию можно получить в нашем отделе продаж.

Обозначение	Ширина [мм]	Высота [мм]	Вес [кг]	Емкость [л]	P [Бар]	Изоляция [мм]
AKVA EK 300	810	2100	140	300	3	150
AKVA EK 500	900	2100	170	500	3	150
AKVA EK 750	1050	2100	210	750	3	150
AKVA EK 1000	1150	2150	240	1000	3	150
AKVA EK 1500	1350	2200	300	1500	3	150
AKVA EK 2000	1500	2250	350	2000	3	150
AKVA EK 2500	1500	2250	380	2500	3	100
AKVA EK 3000	1600	2300	420	3000	3	100
AKVA EK 4000	1800	2450	500	4000	3	100
AKVA EK 5000	2000	2500	630	5000	3	100
AKVA EK 6000	2150	2500	780	6000	3	100
AKVA EK 7500	2150	3000	940	7500	3	100
AKVA EK 10000	2150	3800	1140	10 000	3	100

Индивидуальные аккумуляторы AKVASAN, используемые на реконструируемых объектах

J | Ä | S | P | I



AKVASAN

Благодаря диаметру всего 810 мм, изготавливаемые под заказ баки-аккумуляторы AKVASAN подходят для реконструируемых объектов. Компактный, но мощный аккумулятор AKVASAN легко размещается в замкнутом пространстве. Аккумуляторы AKVASAN оборудованы эффективной полиуретановой изоляцией толщиной 50 мм. Класс давления – 3 бара.

В стандартной комплектации змеевик LK35 для нагрева бытовой воды устанавливается через верхний люк. В наличии имеется AKVASAN без змеевика или без люка для подключения змеевика. В заказ можно включить второй змеевик для нижней секции, например, в качестве зарядного змеевика или для нагрева бытовой воды. Аккумуляторы AKVASAN позволяют эффективно использовать энергию даже в малых пространствах, они оборудованы 2" соединением для подключения электротэнов и направляющих трубок для правильного распределения тепла. Соединения предусмотрены рядом с поверхностью изоляции, что облегчает установку.

ТЕХНИЧЕСКОЕ ОПИСАНИЕ

Идеально подходит для систем, работающих на нефти, дровах, или для пеллетных котлов. Электротэн можно встроить в аккумулятор для обеспечения нагрева при выходе из строя внешнего источника нагрева (см. стр. 19).

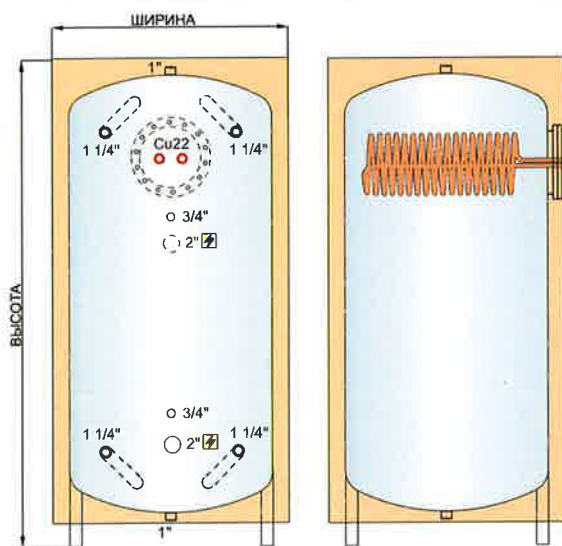

Типовое исполнение бака-аккумулятора AKVASAN:

Штуцеры	Кол-во	Размер	Подробные данные
Штуцер для подключения сети/котла	4	1 1/4"	
Термометр/термостат	2	3/4"	
Штуцер для подключения электротэна	1 или 2	2"	1 штука в модели E 2 штуки в модели EK
Штуцер для подключения змеевика для бытовой воды	2	Ø 22 мм	В верхней секции аккумулятора. Люк и змеевик только для модели EK
Дренажное соединение	1	1"	
Соединение для воздухоотвода	1	1"	

Змеевик LK35 в основном устанавливается через верхний люк аккумулятора модели AKVASAN. Возможна поставка AKVASAN со вторым люком в нижней секции аккумулятора или полностью без люков или змеевиков. В люки возможна установка змеевиков разных размеров для нагрева бытовой воды или подвода тепловой энергии к аккумулятору.

AKVASAN E: поставляется без змеевиков/люков
AKVASAN EK: поставляется с одним змеевиком

Изменяемые составляющие: электротэны, змеевики, двойные змеевики, особые разъемы для подключения и т. д. Подробную информацию можно получить в нашем отделе продаж.

Обозначение	Ширина (мм)	Высота (мм)	Вес (кг)	Емкость (л)	P (бар)	Изоляция (мм)
AKVASAN 500 E	810	1550	120	500	3	50
AKVASAN 500 EK	810	1550	130	500	3	50
AKVASAN 700 E	810	2050	150	700	3	50
AKVASAN 700 EK	810	2050	160	700	3	50

Индивидуальные рабочие баки АКВА В

J|Ä|S|P|I®



АКВА В

Изготавливаемые под заказчика рабочие баки АКВА В – Ваше решение в области надежных рабочих или буферных баков. Возможности изготовления под заказ:

- Баки цилиндрической формы на 100 или 200 литров
- Баки овальной формы на 180 литров

ТЕХНИЧЕСКОЕ ОПИСАНИЕ

Класс давления – 3 бара.

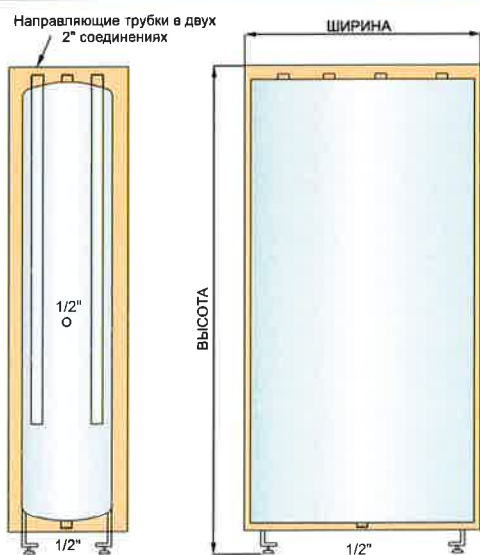

100 и 200

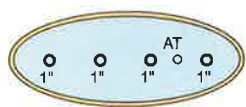

Овальный 180

Типовая конструкция включает в себя следующие соединения для подключения:

Штуцеры для баков объемом 100 и 200 литров	Кол-во	Размер	Подробные данные
Штуцер для подключения сети/котла	4	1"	Направляющая трубка в двух соединениях
Крепление датчика	1	Ø 10 мм	Наверху
Термометр/термостат	1	1/2"	На боковой стороне
Дренажное соединение	1	1/2"	Внизу
Соединение для воздухоотвода	1	1/2"	Наверху

Штуцеры для модели Oval 180	Кол-во	Размер	Подробные данные
Штуцер для подключения сети/котла	4	1"	Наверху
Крепление датчика	1	Ø 10 мм	Наверху
Дренажное соединение	1	1/2"	На днище бака

Обозначение	Ширина [мм]	Высота [мм]	Вес [кг]	Емкость [л]	P [бар]	Изоляция [мм]
AKVA В 100	420	1550	63	100	3	50
AKVA В 200	550	1500	97	200	3	50
AKVA В 180 OVAL	650 x 300	1500	95	180	3	Пенорезина толщиной 20 мм

Рабочие баки АКВА В

J|Ä|S|P|i

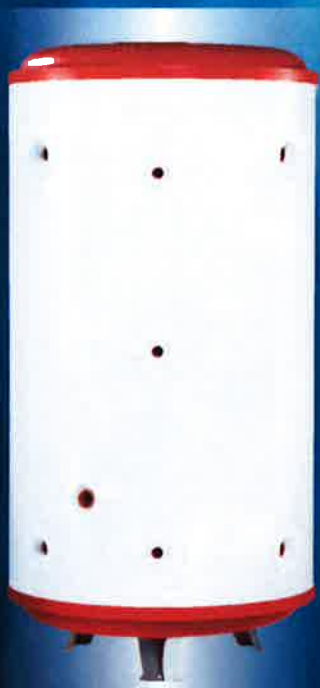

АКВА В

Изготавливаемые под заказчика рабочие баки АКВА В – Ваше решение в области надежных рабочих или буферных баков.

ТЕХНИЧЕСКОЕ ОПИСАНИЕ

Класс давления – 3 бара. В рабочие баки возможна установка электротэна (см. стр. 19).

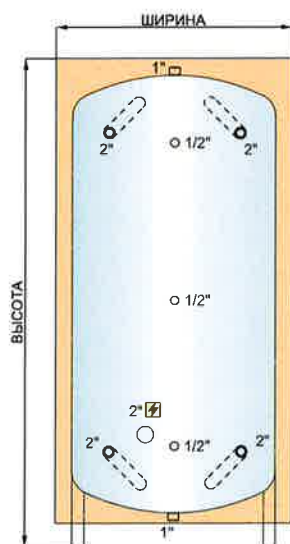

Штуцеры	Кол-во	Размер	Подробные данные
Штуцер для подключения сети/котла	4	2"	
Термометр/термостат	3	1/2"	
Штуцер для подключения электротэна	1	2"	На днище бака
Дренажное соединение	1	1"	
Соединение для воздухоотвода	1	1"	

Обозначение	Ширина (мм)	Высота (мм)	Вес (кг)	Емкость (л)	P (бар)	Изоляция (мм)	Саморазряд (Вт)	Класс потребления энергии
AKVA В 300 *	810	2100	130	289,0	3	150	69,0	C
AKVA В 500 *	900	2100	160	455,0	3	150	88,0	C
AKVA В 750 *	1050	2100	200	755,0	3	150	97,0	C
AKVA В 1000 *	1150	2150	230	963,6	3	150	103,0	B
AKVA В 1500 *	1350	2200	290	1491,6	3	150	156,0	C
AKVA В 2000 *	1500	2250	340	1977,6	3	150	172,0	C
AKVA В 2500	1500	2250	380	2500	3	100		
AKVA В 3000	1600	2300	420	3000	3	100		
AKVA В 4000	1800	2450	500	4000	3	100		
AKVA В 5000	2000	2500	630	5000	3	100		
AKVA В 6000	2150	2500	780	6000	3	100		
AKVA В 7500	2150	3000	940	7500	3	100		
AKVA В 10000	2150	3800	1140	10 000	3	100		

*) Указанные модели изготовлены в соответствии с регламентом, содержащим требования к экодизайну 814/2013/EU, соответствующая продукция промаркирована знаком CE

Индивидуальные баки и аккумуляторы АКВА PRO

J|Ä|S|P|i



АКВА PRO

Специальные баки по индивидуальному заказу!
Баки АКВА PRO изготавливаются по заказу под различные цели:

- Баки охлаждающей воды
- Большие накопители бытовой воды
- Промышленного назначения
- Уравнительные емкости

Баки АКВА PRO можно использовать в качестве баков холодного хранения, уравнительных емкостей, в коллекторных системах и даже для хранения сырья. Мы изготавливаем и оборудуем каждый бак индивидуально для каждого заказчика в соответствии с планируемым использованием.

Исполнение бака АКВА PRO будет зависеть от Вашего опыта, поэтому просим Вас объяснить нам Ваши особые требования! С удовольствием предоставим подробную информацию по нашим услугам.

ПРИМЕРЫ НЕКОТОРЫХ ОПЦИЙ:

Уравнительные емкости, баки холодного хранения, баки для бытовой воды, рабочие баки, баки для охлаждающей воды.

Вместимость: от малых буферных баков до резервуаров объемом свыше 10 000 литров.

Классы давления: от 1,5 до 10 бар.

Материал исполнения: конструкционная сталь (Fe), нержавеющая сталь (AISI304), кислотостойкая сталь (AISI316), ферритная сталь (AISI444).

Обработка поверхности: нанесение покрытия, оцинковка, горячее цинкование.

Изоляция: пористая резина (13, 19, 25, 32 мм), бесшовный полиуретан.

Широкий выбор змеевиков: змеевики для бытовой воды, змеевики солнечной энергии, змеевики для горячего газа, двустенные предохранительные змеевики.

Змеевики изготавливают из гребенчатой меди, AISI 316 и купроникеля.

Аккумуляторы и баки можно укоротить, приподнять, изменить форму и оборудовать разделительными перегородками, электротэнами, nipple-соединениями, фланцевыми соединениями и различными люками и змеевиками. Подробную информацию можно получить в нашем отделе продаж.

Типовые размеры баков:

Обозначение	Ширина без изоляции [мм]	Высота без изоляции [мм]	Вес [кг]	Емкость [л]	Изменение вместимости при изменении высоты на 100 мм
AKVA PRO 100-250	440	1200-1900	50-100	100-250	15
AKVA PRO 300	508	1950	120	300	20
AKVA PRO 400	550	2000	130	400	23
AKVA PRO 500	600	2000	140	500	28
AKVA PRO 600	650	2000	160	600	33
AKVA PRO 700	700	2000	180	700	38
AKVA PRO 750	750	2000	190	750	44
AKVA PRO 800	800	2000	200	800	50
AKVA PRO 1000	850	2050	220	1000	56
AKVA PRO 1200	950	2050	230	1200	70
AKVA PRO 1500	1050	2050	260	1500	86
AKVA PRO 2000	1200	2100	310	2000	113
AKVA PRO 2500	1300	2150	340	2500	132
AKVA PRO 3000	1400	2200	380	3000	150
AKVA PRO 4000	1600	2300	460	4000	200
AKVA PRO 5000	1800	2400	570	5000	250
AKVA PRO 6000	1950	2400	720	6000	300
AKVA PRO 7500	1950	2900	870	7500	300
AKVA PRO 10000	1950	3700	1100	10000	300

Данные по резервуарам больших размеров можно получить по запросу

Змеевики AKVATERM и электротэны

JÄSPRI



Змеевики

Компания Kaukoka Oy изготавливает змеевики для нагрева бытовой воды и для заряда аккумуляторов с использованием солнечной энергии. Наш модельный ряд также включает в себя широкий выбор змеевиков, по запросу мы изготавливаем индивидуальные змеевики.

Электротэны

Модельный ряд Jäspi включает в себя широкий выбор электротэнов и регуляторов. Электротэны мощностью до 10 кВт выполняются из сплава Incoloy, обладающего лучшими свойствами по сравнению с обычной нержавеющей сталью HST. В комплектацию электротэна включен регулятор (термостат) и защита от перегрева.

Змеевики для бытовой воды с фланцами

Конструкция	Диаметр (мм)	Стандартная длина (мм)	Штуцер	Рекомендуемый максимальный расход (л/мин)
Фланцевое уплотнение для змеевиков LK35 – LK60				
Змеевик LK 35 без фланца			DN 20 (3/4")	20
LK 35	170	750	DN 20 (3/4")	20
LK 45	170	950	DN 20 (3/4")	20
LK 60	170	1250	DN 25 (1")	40
LK 80	300	900	DN 32 (1 1/4")	61
LK 100	300	1000	DN 40 (1 1/2")	81
LK 120	300	1100	DN 50 (2")	100
LK 140	300	1100	DN 50 (2")	120
LK 160	300	1100	DN 50 (2")	140
LK 180	300	1100	DN 50 (2")	160
LK 200	300	1100	DN 50 (2")	180
LK 220	300	1600	DN 50 (2")	200

Змеевики солнечной энергии

Конструкция	Максимальная площадь поверхности коллектора (м ²)
6 м	6
LK 35	10
12 м	12
LK 45	14
LK 60	24
LK 80	32
LK 100	43
LK 120	54
LK 140	64
LK 160	75
LK 180	85
LK 200	95
LK 220	105

Двойные змеевики

Конструкция	Бытовая вода	Зарядка (например, с использованием солнечной энергии)
LK 35/35	LK 35	LK 35
LK 35/45	LK 35	LK 45
LK 35/60	LK 35	LK 60
LK 45/35	LK 45	LK 35
LK 45/45	LK 45	LK 45
LK 45/60	LK 45	LK 60
LK 60/35	LK 60	LK 35
LK 60/45	LK 60	LK 45

Электротэны

Мощность (кВт)	Длина (мм)	Материал	Штуцер
3	260	Incoloy 825	2"
4,5	390	Incoloy 825	2"
6	420	Incoloy 825	2"
9	470	Incoloy 825	2"
10	665	Incoloy 825	2"
12 *	525	AISI 316 / Incoloy 825	2,5"
15 *	660	AISI 316 / Incoloy 825	2,5"

* Нагреватели мощностью 12 и 15 кВт поставляются с распределительной коробкой (без термостата)

Стандартные змеевики для бытовой воды:

Материал: гребенчатая медь.

Класс давления – 10 бар.

Змеевики LK35-LK60 устанавливаются в 200 мм люки.

Змеевики большего размера устанавливаются

в 300 мм люки. Змеевики поставляются с фланцем и без него.

Мы также изготавливаем индивидуальные змеевики

для бытовой воды. Подробную информацию можно

получить в нашем отделе продаж.

Мы изготавливаем и поставляем специальные змеевики:

- укороченный змеевик для бытовой воды
 - змеевик солнечной энергии
 - двойные змеевики (змеевик солнечной энергии и змеевик для бытовой воды в одном люке)
 - змеевики для горячего газа
 - двустенные предохранительные змеевики
 - змеевики из AISI316
 - змеевики из купроникеля
- Подробную информацию можно получить в нашем отделе продаж.

Комплектация электротэнов включает в себя:

- электротэн с винтовым соединением
- CU 4 термостат и защита от перегрева
- фланец с выступом

Помимо стандартной комплектации Akvaterm поставляется различные типы регуляторов, распределительных коробок и нагревательных элементов. Подробную информацию можно получить в нашем отделе продаж.

J | Ä | S | P | I®

Kaukora Oy
Tuotekatu 11
FI-20240 РАЙСИО
ФИНЛЯНДИЯ
тел. +358 2 4374 600
kaukora@kaukora.fi
www.jaspi.fi

Дилер:

AKVA Akvantti
Mero Geo S
Pro Solar A
Akvantti Ego